

Муниципальное бюджетное учреждение дополнительного образования
Детская художественная школа станицы Крыловской муниципального образования
Крыловский район

План-конспект открытого урока по теме

«Натюрморт из двух предметов быта призматической формы»

Урок композиции в 2м классе «Живопись» (срок обучения 5 лет)

*Выполнил преподаватель
высшей квалификационной категории
МБУ ДО ДХШ ст-цы Крыловской
Старченко Николай Викторович*

Ст-ца Крыловская

2022 г.

Тема: «Натюрморт из двух предметов быта призматической формы»

Тип урока: Комбинированный урок конструктивного учебного рисования.

Цель урока:

- изобразить простым карандашом линейно-тональный рисунок натюрморта;
- сформировать у учащихся конкретное представление о призматической форме в пространстве;
- развивать творческие способности и навыки в работе простым карандашом.
- Решение в рисунке натюрморта светотени.

Задачи урока:

Обучающие:

1. Удачное размещение изображения на листе бумаги (на основе знаний по композиции).
2. Передача в рисунке пропорций предметов, используя в работе вспомогательные построения.
3. Конструктивное построение предметов с передачей линейной перспективы.
4. Дальнейшее развитие художественного вкуса, различных графических умений («штрих по форме», штриховка с «растяжкой»).
5. Закрепление умений удачно сочетать в рисунке линию и пятно.
6. Тональная проработка предметов.

Развивающие:

1. Развивать умение анализировать форму предметов.
2. Осваивать законы изобразительной грамоты.
3. Формировать пространственное мышление.
4. Передать в рисунке светотеневые отношения, соответствующие отношениям в натуре.
5. Обращать внимание на блик, свет, полутень, рефлекс, падающую тень.

Воспитывающие:

1. Развивать внимание, наблюдательность и усидчивость.

Материалы к уроку:

Для учителя: предметы призматической формы, Работы учеников прошлых лет, карандаш и бумага, ластик.

Для учащихся: простые карандаши, ластик, бумага для рисования формата А4.

Оформление доски к уроку: Рисунки прошлых лет.

План урока:

1. Организационная часть 1 мин.
2. Объявление темы 15мин.
3. Практическая работа 22 мин.
4. Мини-выставка и краткий анализ 5мин.
5. Задание на дом 2 мин.

Ход урока.

Организационная часть.

Приветствие. Проверка готовности учащихся к уроку. На мольберте, формат А4, набор простых карандашей, ластик. На доске – рисунки прошлых лет.

Объявление темы. Ребята, посмотрите на постановку. Вы видите предметы призматической формы

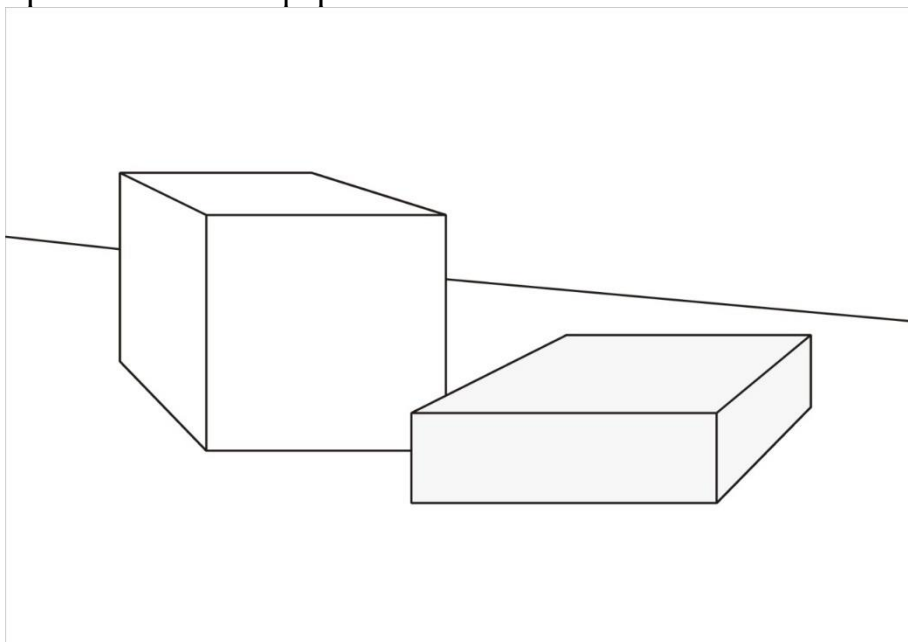

К какому жанру можно отнести эту группу тел? Натюрморт. А кто даст определение натюрморта? Натюрморт – это картина с так называемой мёртвой природы (цветов, фруктов, предметов быта, гипсовых слепков и т. п.) в определённом сочетании. Языком вещей он рассказывает о самых разнообразных сторонах жизни.

Повторение пройденного материала.

Повторить с учащимися последовательность ведения работы над рисунком натюрморта, особенности работы штрихом, особенности использования линии и пятна в натюрморте.

В изобразительном искусстве натюрмортом принято называть изображение неодушевленных предметов, объединенных в единую композиционную группу. Задачей художника является правдиво изобразить с натуры форму и характер предметов — это значит передать с помощью конструкции, перспективы, цветовых отношений, пропорции, объём, материальность, пространственное положение предметов и их характер в натюрморте. Издавна натюрморт считается лучшей школой реалистического рисования, где художник постигает законы цветовой гармонии и пластику форм, учится мастерству владения техническими приёмами и творческому отношению к натуре. Основные средства художественной выразительности рисунка — линия, штрих, пятно. При помощи штриховки, тона и светотени передается форма, объём, пропорции предметов, линейная и воздушная перспективы.

На сегодняшнем уроке мы будем рисовать натюрморт из 2-х предметов.

Мы с вами уже неоднократно рисовали натюрморты из одного или группы предметов. Скажите, с какими трудностями пришлось вам столкнуться при рисовании натюрморта?

- Бывает сложно разместить (за компоновать) предметы в листе, особенно если их несколько.

- Предметы то оказываются слишком низко, или «подпрыгивают», приходится все стирать и начинать заново!

- Иногда нарисуешь предмет, а второй не входит.

— Вот видите, сколько сложностей подстерегает вас, при рисовании натюрморта. Это происходит, потому что вы рисуете каждый предмет в отдельности! Но всех этих ошибок можно избежать, если приучить себя видеть и воспринимать натуру целиком.

Практическая работа.

Выполнение практической работы с натуры поэтапно:

- Выбор формата.
- Композиционное решение листа.
- Перспективное построение каждой отдельной геометрической формы;
- Правильная передача взаимного расположения в пространстве;
- Правильное изображение пропорций геометрических тел.
- Тональная проработка натюрморта.
- Обобщение натюрморта.

Решение расположения листа вертикально или горизонтально.

- Начинают рисунок группы геометрических тел с обобщённого наброска всей группы без выделения отдельных предметов.

- Вначале короткими отрезками определяют конечные точки группы тел по горизонтали и по вертикали.

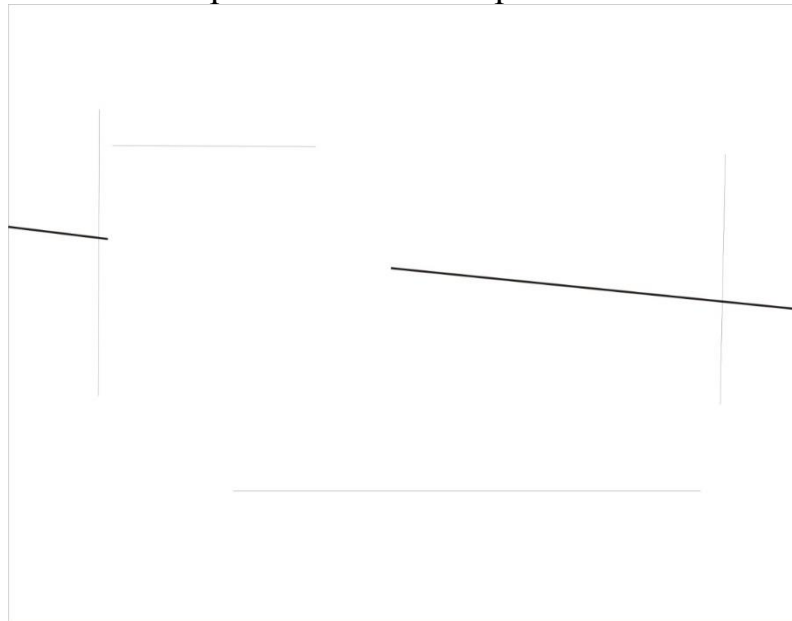

Первые карандашные засечки (линии) определяют и композиционное расположение рисунка всей группы, и её пространственное расположение, т. е. лист для рисования располагается горизонтально или вертикально.

Прорисовка линиями общих размеров и очертаний каждого предмета

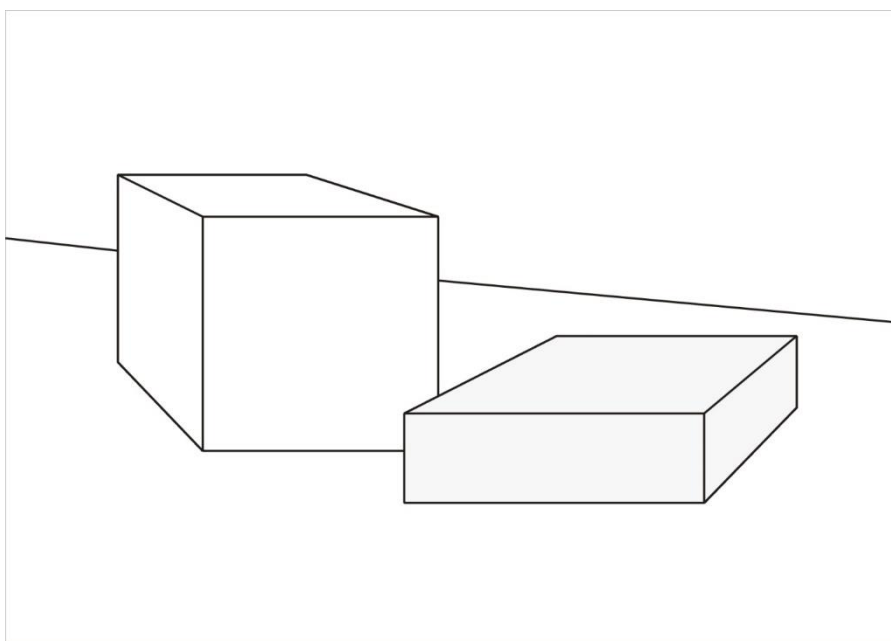

- Сравнивать объёмные отношения одного тела по отношению к другому, уточняются пропорции тел по высоте, ширине.
- Определить уровень горизонта (он находится на уровне глаз) и уровень перспективного сокращения плоскости, на которой расположена изображаемая группа предметов. Отсюда зависят пространственные отношения между предметами, степень перспективного сокращения их

плоскостей (оснований, боковых граней), углы расположения ближайших задних граней.

Перспектива (фр. perspective от лат. *perspicere* — *смотреть сквозь*) — техника изображения пространственных объектов на плоскости или какой-либо поверхности в соответствии с теми кажущимися сокращениями их размеров, изменениями очертаний формы и светотеневых отношений, которые наблюдаются в натуре.

Другими словами, это:

Изобразительное искажение пропорций и формы реальных тел при их визуальном восприятии. Например, два параллельных рельса кажутся сходящимися в точку на горизонте.

Способ изображения объемных тел, передающий их собственную пространственную структуру и расположение в пространстве. В изобразительном искусстве возможно различное применение перспективы, которая используется как одно из художественных средств, усиливающих выразительность образов.

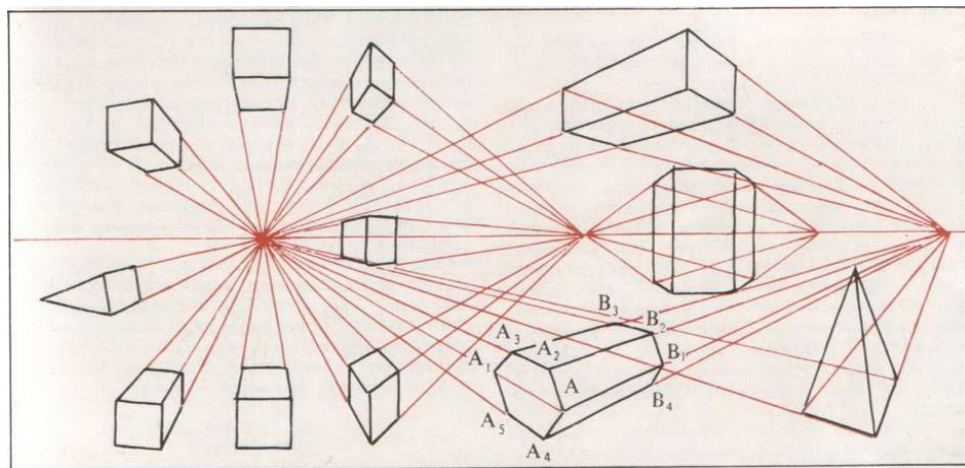

Все предметы изображаются, как будто они прозрачны или сделаны из проволоки. Для этого прорисовываются и те грани, и рёбра, которые невидны в натуре в перспективном сокращении.

Тоновая проработка рисунка

Тоновая проработка рисунка начинается с четкого определения и очерчивания на изображениях предметов границ собственной тени и падающих теней. При этом вначале создаются участки темного, затем среднего и, наконец, светлого тона.

- Создаём светлые и серые тона.

Возьмите мягкий карандаш 2м и начните добавлять тон. Для этого широкими диагональными штрихами покрываются средним (не очень сильным) тоном

затенённые стороны предметов, независимо от того, собственная ли это тень или падающая.

- Переходим к тёмным тонам.

Прорабатываем светлые и тёмные тона. Очень хорошо видно, как усиливается тень с теневых сторон. Штрихи наносить нужно по форме.

Продолжаем работу над фоном и усиливаем собственные и падающие тени. Определяем самые тёмные места в натюрморте. Мягким карандашом 4В, углубляя тон, показываем их.

Тени, отбрасываемые предметами на серую горизонтальную плоскость, мало заметны, поэтому их нужно обозначить лёгкой штриховкой. Эти тени помогут «привязать» предметы к поверхности стола.

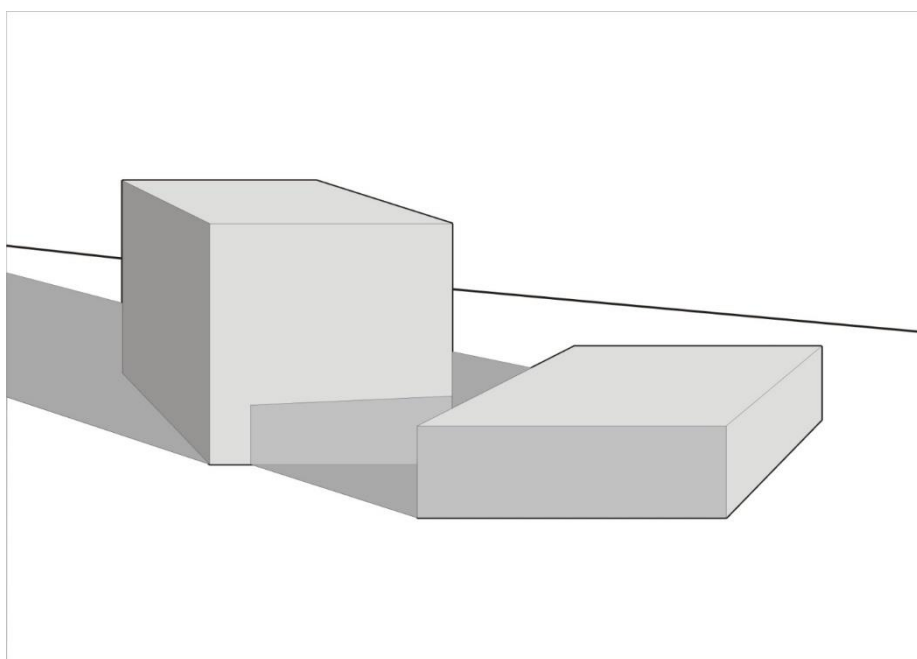

- Обобщение натюрморта.

Рассматриваем работу издали и определяем места, которые надо усилить или ослабить по тону. Соответствующим образом штрихуем или протираем натюрморт ластиком.

Просмотр работ учащихся.

Просмотр и оценивание выполненных работ ведется по следующим критериям:

1. Композиция в листе.
2. Пропорции и характер предметов.
3. Светотеневые отношения.
4. Общее тоновое решение натюрморта.

Подведение итогов.

По итогам просмотра работ учащихся мы пришли к выводу, что с поставленной задачей основная масса учащихся справилась хорошо. С поставленной целью класс справился. Учащимся выставлены соответствующие отметки.

Литература:

1. Изобразительное искусство 1-4 класс программа для общеобразовательных учреждений. В С. Кузин, С П. Ломов, Е В шорохов и др. М.: Дрофа. 2008.
2. Фестиваль педагогических идей
<http://festival.1september.ru/articles/520238/>